

Dati tecnici

Fresatrice elettrica W 350 E

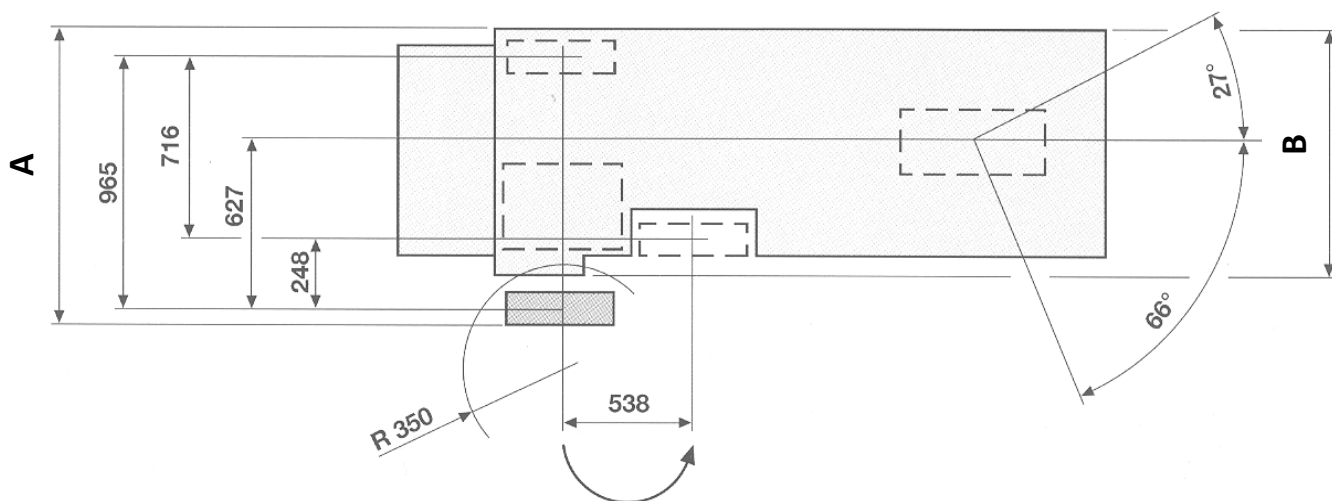

Modello	Larghezza fresatura	Profondità fresatura	Peso al funzionamento	Resa su rivestimento bituminoso a 3-4 cm di profondità
W 350 E	350 mm	max. 100 mm Prof. ideale: fino a 40 mm	4.500kg	20 m ² / h

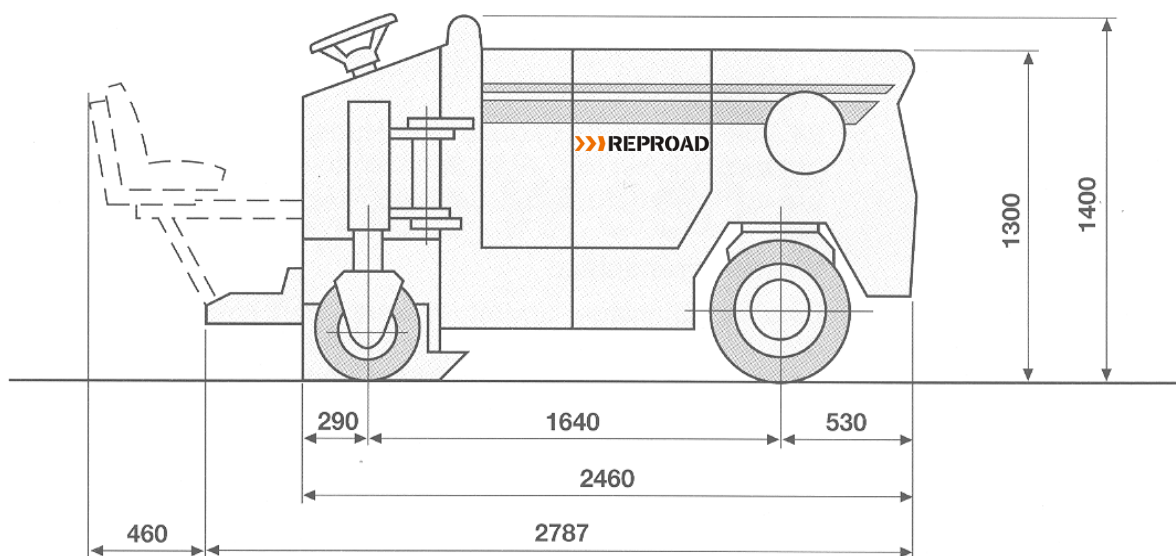

	A	B
Fresatrice elettrica W 350 E	1.155	1.000

Dati tecnici:

Fresatrice elettrica W 350 E			
Larghezza fresatura massima	350 mm		
Profondità fresatura	max. 100 mm		
Scarto tra le linee di taglio	12 mm		
Piani di fresatura speciali	Larghezza fresatura	Profondità fresatura	LA (Linee di fuga)
Fine	350 mm	50 mm	6 mm
Smarchiatura	350 mm	30 mm	6 mm
Scolo	350 mm	30 mm	12 mm
Disco	40 mm	110 mm	
Motore	Esercizio	Esercizio fresa	
Potenza	7.5 kW	22 kW	
Installazione elettrica	400 / 24 Volt	63 A	
Capacità	Acqua	250 l	
Peso			
Peso netto	4.100 kg		
Peso netto al funzionamento	4.500 kg		
Peso senza zavorra	3.150 kg		
Carico utile	400 kg / m ²		
Carico utile senza zavorra	300 kg / m ²		
Equipaggiamenti speciali			
Livellamento	Laser		
Sagoma al trasporto (L x B x H)	2.862 x 1.155 x 1.400 m		
Sagoma di lavoro con sedile (L x B x H)	3.247 x 1.155 x 1.400 m		